

| | |
|--------------------------------------|-------------|
| USIMカードのお取り扱い | 1-2 |
| USIMカードをご利用になる前に | 1-2 |
| USIMカードを取り付ける／取り外す | 1-3 |
| PINコード／PIN2コード | 1-3 |
| 各部の名称と機能 | 1-4 |
| 本体 | 1-4 |
| 本機の開きかた／閉じかた | 1-6 |
| 待受画面からの各ボタン操作 | 1-6 |
| ディスプレイ | 1-8 |
| 電池パックと充電器のお取り扱い | 1-10 |
| 電池パックと充電器（オプション品）を ご利用になる前に | 1-10 |
| 電池パックを取り付ける／取り外す | 1-12 |
| 充電する | 1-13 |
| 電源を入れる／切る | 1-14 |
| マナーモード | 1-15 |
| マナーについて | 1-15 |
| マナーを守るための機能 | 1-15 |
| マナーモードを設定／解除する | 1-16 |
| 電波OFFモードを設定／解除する | 1-16 |
| 運転中モードを設定／解除する | 1-16 |
| ボタン操作で機能呼び出す | 1-17 |
| メインメニューから機能呼び出す | 1-17 |
| 番号で機能呼び出す | 1-18 |
| タッチパネルを利用する | 1-19 |
| タッチ操作 | 1-19 |
| 画面ロック | 1-21 |
| タッチメニュー | 1-22 |

| | |
|---|-------------|
| 待受画面に表示される情報 | 1-24 |
| インフォメーションを確認する | 1-24 |
| ショートカットアイコンを登録する | 1-25 |
| アイコンなどから機能／情報呼び出す | 1-26 |
| 待受画面で利用できる機能 | 1-26 |
| お好みの画面表示に変更する | 1-27 |
| きせかえアレンジを利用する | 1-27 |
| 文字のフォント（書体）を変える | 1-28 |
| プライベートメニューを利用する | 1-28 |
| プライベートメニューから機能呼び出す | 1-28 |
| よく使う機能をプライベートメニューに登録する | 1-29 |
| プライベートメニューをショートカットに登録する | 1-29 |
| シンプルメニューを利用する | 1-30 |
| シンプルメニューを設定／解除する | 1-30 |
| シンプルメニュー設定中のメニュー一覧 | 1-31 |
| 動画/音楽メニューを利用する | 1-32 |
| 複数の機能を同時に起動する | 1-33 |
| 別の機能を実行する | 1-33 |
| 表示中の機能を終了する | 1-33 |
| のぞき見されないように設定する （ビューブラインド） | 1-34 |
| 暗証番号 | 1-34 |
| 端末暗証番号 | 1-34 |
| 交換機用暗証番号（発着信規制用暗証番号） | 1-34 |
| 自分の電話番号を確認する | 1-35 |

USIMカードのお取り扱い

USIMカードをご利用になる前に

USIM（ユーシム）カード（以下「USIMカード」）は、電話番号やお客様情報が入ったICカードです。USIMカード対応のソフトバンク携帯電話に取り付けて使用します。USIMカードが取り付けられていないときは、電話の発着信、メール、インターネットなどの機能がご利用になれません。

USIMカード

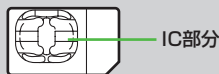

- USIMカードの詳細については、USIMカードに付属の説明書を参照してください。
- USIMカードに保存したデータは、他のUSIMカード対応のソフトバンク携帯電話でもご利用いただけます。
- USIMカードはソフトバンクが指定したものを使用してください。指定以外のものを使用すると、正常に動作しない場合があります。
- 他社製品のICカードリーダーなどにUSIMカードを挿入して故障したときは、お客様ご自身の責任となり、当社では一切責任を負いかねますのでご注意ください。
- IC部分はいつもきれいな状態でご使用ください。
- IC部分を傷つけたり、不用意に触れたり、ショートさせたりしないでください。データの消失、故障の原因となります。
- お手入れは乾いた柔らかい布などでふいてください。
- USIMカードにラベルなどを貼り付けしないでください。故障の原因となります。

- 本機を落としたり、強い衝撃を与えると、USIMカードを正しく認識しなくなり、本機がリセットされる場合があります。その場合、リセット終了後に待受画面に戻りますが、故障ではありません。また、「USIM未挿入です」と表示された場合は、電源を切り、USIMカードが正しく装着されているか確認のうえ、電源を入れ直してください。

その他ご注意

- USIMカードの所有権は当社に帰属します。
- 解約・休止などの際は、USIMカードを当社にご返却ください。
- 紛失・破損などによるUSIMカードの再発行は有償となります。
- USIMカードや、ソフトバンク携帯電話（USIMカード装着済）を盗難・紛失された場合は、必ず緊急利用停止の手続きを行ってください。緊急利用停止の手続きについては、お問い合わせ先（☎P.19-33）までご連絡ください。
- お客様ご自身でUSIMカードに登録された情報内容は、別途、メモなどに控えて保管することをおすすめします。万一、登録された情報内容が消失した場合でも、当社では一切責任を負いかねますのでご了承ください。
- USIMカードの仕様、性能は予告なしに変更する可能性があります。
- 別のUSIMカードを挿入すると、お買い上げ時に登録されているS!アプリが利用できなくなる場合があります。
- お客様からご返却いただいたUSIMカードは、環境保全のためリサイクルされています。

お知らせ

- 解約／機種変更をしたときやUSIMカードを変更したとき、本機を修理したときは、本機やmicroSDカードに保存した着うた[®]／着うたフル[®]／音楽／静止画／動画／S!アプリ／ブックなどのファイルが利用できなくなることがあります。あらかじめご了承ください。

USIMカードを取り付ける／取り外す

- 必ず電源を切り、電池パックを取り外してから（☞P.1-12）、行ってください。

取り付ける

- 1 金色のIC面を下にし、右図に示す向きでUSIMカードをゆっくりと奥まで差し込む

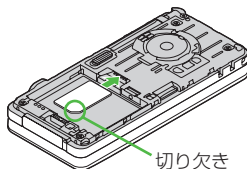

取り外す

- 1 USIMカードをスライドさせながら、ゆっくりと引き抜く

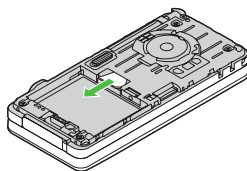

お知らせ

- 無理な取り付け／取り外しを行うと、USIMカードや本機が破損することがありますので、ご注意ください。
- 取り外したUSIMカードは紛失しないよう、ご注意ください。
- USIMカードの取り付け／取り外しを行うときは、IC部分に不用意に触れたり、傷を付けたりしないでください。IC部分に汚れなどが付着すると、USIMカードを正しく認識しなくなることがあります。

PINコード／PIN2コード

USIMカードには、「PINコード」と「PIN2コード」という2つの暗証番号があります。

- お買い上げ時は、どちらも「9999」に設定されています。
- PINコード／PIN2コードを変更するには（☞P.12-3）

| | |
|---------|--|
| PINコード | <p>第三者による無断使用防止のため、電源ON時に入力する4～8桁の暗証番号です。</p> <ul style="list-style-type: none"> ●PINコード入力設定（☞P.12-2）をONにすると、電源を入れたときにPINコードを入力しないと本機を使用することができなくなります。 |
| PIN2コード | <p>通話料金の各設定（☞P.18-8）に使用する暗証番号です。</p> |

PUK／PUK2について

PINコードまたはPIN2コードの入力を3回間違えると、PIN／PIN2コードがロックされます。PUK／PUK2は、このPINロックを解除（☞P.12-3）するための暗証番号です。

- PUK／PUK2については、お問い合わせ先（☞P.19-33）までご連絡ください。

お知らせ

- PUK／PUK2の入力を10回間違えると、USIMカードがロックされ、本機が使用できなくなります。PUK／PUK2はメモに控えるなどして、お忘れにならないようご注意ください。
- USIMカードがロックされた場合は、所定の手続きが必要となります。お問い合わせ先（☞P.19-33）までご連絡ください。

本体

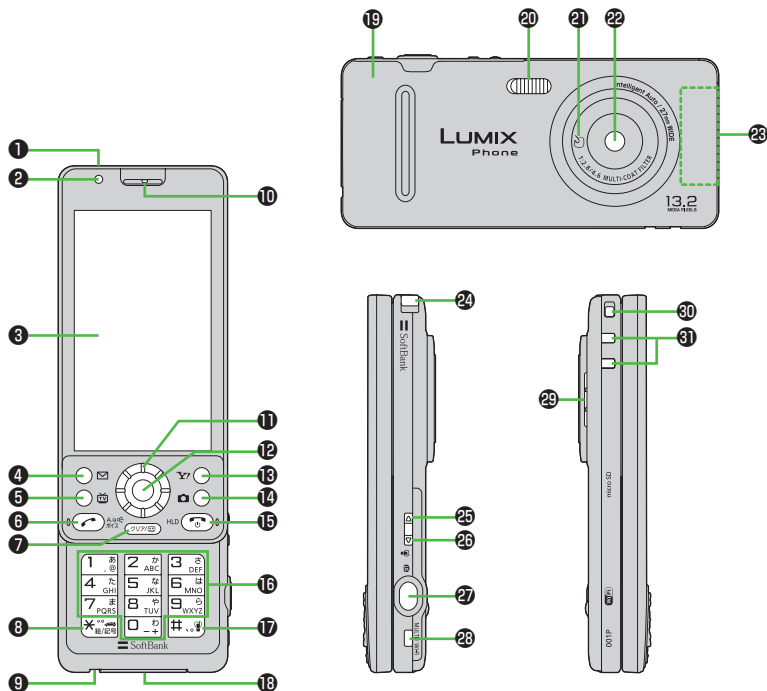

イヤホンマイク／ビデオ出力ケーブルを使用するには

外部接続端子に、下記オプション品(A)(B)を接続して使用します。

(A)イヤホンマイク／ビデオ出力ケーブル
(B)ステレオイヤホン変換ケーブル

<接続手順>

- ①(A)の平型プラグを(B)のイヤホンマイク端子(平型)に差し込む
- ②(B)の本体側プラグを外部接続端子に差し込む

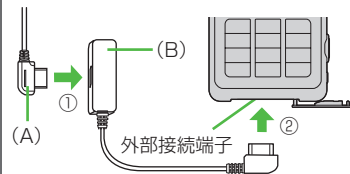

- 接続の際にイヤホンマイクの応答ボタンを押さないでください。イヤホンマイクが正しく動作しなくなる場合があります。その場合は、いったんイヤホンマイクを抜いて、再度差し込んでください。

- 1 赤外線ポート**
・赤外線通信に使用する
- 2 光センサー**
・周囲の明るさ感知する
- 3 ディスプレイ／タッチパネル**
- 4 ④ メールボタン**
・メールを利用する
・ナビゲーション表示の内容を実行する (☞P.viii)
- 5 ⑤ テレビボタン**
・デジタルテレビを起動する
・ナビゲーション表示の内容を実行する (☞P.viii)
- 6 ⑥ 開始ボタン**
・電話をかける／受ける
・文字入力中に大文字／小文字を切り替える
・ボイスダイヤルを利用する
- 7 ⑦ クリア／メモボタン**
・入力した文字を消去する
・各種メニューをキャンセルする
・簡易留守録を利用する
- 8 ⑧ * / 絵文字／記号／運転中モードボタン**
・「*」を入力する
・文字入力中に絵文字一覧を表示する
・運転中モードを設定／解除する
- 9 送話口**
- 10 受話口**
- 11 ⑩ ① スピードセクター**
・カーソルを移動したりメニュー操作を行う (☞P.viii)
- 12 着信／充電ランプ**
・電話着信時やメール受信時などに点滅する
・充電中に点灯する
- 13 ⑬ Y! ボタン**
・Yahoo!ケータイを利用する
・ナビゲーション表示の内容を実行する (☞P.viii)
- 14 ⑭ カメラボタン**
・カメラを起動する
・ナビゲーション表示の内容を実行する (☞P.viii)
- 15 ⑮ 電源／終了ボタン**
・電源を入れる／切る (☞P.1-14)
・通話を終了する
・待受画面に戻る
- 16 ⑯ 0～9 ダイヤルボタン**
・電話番号や文字を入力する
- 17 ⑰ # / マナーモードボタン**
・「#」を入力する
・マナーモードを設定／解除する
- 18 外部接続端子**
・急速充電器、ステレオイヤホン変換ケーブルなど各種オプション品を接続する
- 19 電池カバー**
- 20 フラッシュ**
・カメラ使用時に点灯／点滅する
・暗いところなどでの撮影に使用する
- 21 ⑲ マーク**
・おサイフケータイ® 利用時にこのマークをリーダー／ライターにかざす (☞P.13-11)
- 22 カメラ**
- 23 内蔵アンテナ部分**
- 24 テレビアンテナ**
- 25 ⑳ サイド上ボタン**
・受話音量やデジタルテレビ音量を上げる
・スライドショーを起動する
- 26 ㉑ サイド下ボタン**
・受話音量やデジタルテレビ音量を下げる
【本機を閉じた状態のみ】
・マナーモードを設定／解除する
- 27 ㉒ (Fn) シャッターボタン**
・カメラを起動する
・静止画／動画を撮影する
- 28 ㉓ (MULTI/Wi-Fi) MULTI / Wi-Fi ボタン**
・タスクメニューを開く
・Wi-Fi機能のON/OFFを切り替える
- 29 スピーカー**
- 30 ストラップ取り付け穴**
- 31 充電端子**

本機の開きかた／閉じかた

本機を上下にスライドさせてください。
開くときや閉じるときはボタンに指が触れないようにご注意ください。
誤動作の原因となります。

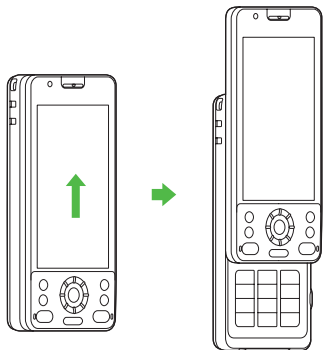



お知らせ

- 本機を開く／閉じるだけで電話の着信応答や終了などを行うように設定できます。(☞P.18-7、P.18-8)

待受画面からの各ボタン操作

待受画面で各ボタンを1回押しまたは長押し（1秒以上）すると、以下の操作ができます。

| ボタン操作 | | 利用できる機能 |
|-------|---------------|-------------------|
| | 1回押し | 電話をかける |
| | 長押し | ボイスダイヤルで電話をかける |
| | 1回押し | — |
| | 長押し (2秒以上) | 電源を切る |
| | 1回押し | メインメニューを開く |
| | 長押し | 誤動作防止を設定／解除する |
| | 1回押し | 簡易留守録を再生する |
| | 長押し | 簡易留守録を設定／解除する |
| | 1回押し | カメラを起動する |
| | 長押し | — |
| | 1回押し | デジタルテレビを起動する |
| | 長押し | ICカードロックを設定／解除する |
| | 1回押し | メールメニューを開く |
| | 長押し | S!メール新規作成画面を開く |
| | 1回押し | Yahoo!ケータイに接続する |
| | 長押し | Yahoo!ケータイメニューを開く |
| | 1回押し | アイコンなどを選ぶ |
| | 長押し | ピクチャアルバムを起動する |
| | 1回押し | 電話帳検索画面を開く |
| | 長押し | 電話帳登録画面を開く |

| ボタン操作 | | 利用できる機能 |
|---|------|----------------|
|  | 1回押し | 着信履歴を開く |
| | 長押し | 受信アドレス履歴を開く |
|  | 1回押し | リダイヤル一覧を開く |
| | 長押し | 送信アドレス履歴を開く |
| ① | 1回押し | 「1」を入力する |
| | 長押し | 「あ」行の電話帳を開く |
| ② | 1回押し | 「2」を入力する |
| | 長押し | 「か」行の電話帳を開く |
| ③ | 1回押し | 「3」を入力する |
| | 長押し | 「さ」行の電話帳を開く |
| ④ | 1回押し | 「4」を入力する |
| | 長押し | 「た」行の電話帳を開く |
| ⑤ | 1回押し | 「5」を入力する |
| | 長押し | 「な」行の電話帳を開く |
| ⑥ | 1回押し | 「6」を入力する |
| | 長押し | 「は」行の電話帳を開く |
| ⑦ | 1回押し | 「7」を入力する |
| | 長押し | 「ま」行の電話帳を開く |
| ⑧ | 1回押し | 「8」を入力する |
| | 長押し | 「や」行の電話帳を開く |
| ⑨ | 1回押し | 「9」を入力する |
| | 長押し | 「ら」行の電話帳を開く |
| ⑩ | 1回押し | 「0」を入力する |
| | 長押し | 「わ」行の電話帳を開く |
| ✳ | 1回押し | 「✳」を入力する |
| | 長押し | 運転中モードを設定／解除する |

| ボタン操作 | | 利用できる機能 |
|----------------|------|---------------------------------|
| # | 1回押し | 「#」を入力する |
| | 長押し | マナーモードを設定／解除する |
| A | 1回押し | 受話音量を上げる |
| | 長押し | スライドショーを起動する |
| V | 1回押し | 受話音量を下げる |
| | 長押し | 受話音量を下げる*1/ マナーモードを設定／解除する*2 |
| □(照) | 1回押し | カメラを起動する |
| | 長押し | カメラを起動する*3 |
| □(MULTI/Wi-Fi) | 1回押し | タスクメニューを起動する |
| | 長押し | Wi-Fi機能のON/OFFを切り替える |

※1 本機を開いた状態のみ

※2 本機を閉じた状態のみ

※3 画面ロック中のみ

ディスプレイ

ディスプレイアイコン

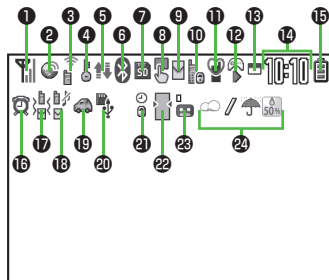

- 16～24は状態表示アイコンです。アイコンからそれぞれの機能を呼び出すことができます。(▶P.1-26)

お知らせ

- **メインメニューから設定**
▶ディスプレイ設定▶表示アイコン説明
▶でアイコンを選ぶと一部のアイコンの説明を確認できます。

1 電波状態表示



- ② パケット回線利用時のデータ通信中 (モデムとして利用時)
 - 電話回線利用時のデータ通信中 (モデムとして利用時)
 - 3G/GSMパケット通信中
 - ネットワークサーチ設定で設定した通信事業者が圏外
 - 3G/GSMパケット通信可能*
 - 3G/GSMパケット通信不可能*
※海外で利用時のみ表示
- ③ Wi-Fi機能がON (圏外)
 - ケータイWi-Fiまたはダイレクトアクセス利用可能状態 (圏内/通信中)
 - ケータイWi-FiまたはダイレクトアクセスでPCバックアップ利用可能状態 (圏内/通信中)
 - ダイレクトアクセス利用可能状態 (圏内/通信中)
 - ダイレクトアクセスでPCバックアップ利用可能状態 (圏内/通信中)
- ④ セキュリティで保護されている情報画面に接続中
 - S!電話帳バックアップ更新中
 - 自動保存設定がON
- ⑤ PCサイトブラウザ起動中
 - ダイレクトブラウザ起動中

- 赤外線通信中
- ICデータ通信中
- USBケーブル接続中
- (黄色) 誤動作防止設定中
- (灰色) 誤動作防止一時解除中
- ⑥ 留守番電話サービスのメッセージあり
- (青色) Bluetooth® 機器と接続中
- (黒色) Bluetooth® 低消費電力状態
- S!速報ニュース未読情報あり
- S!情報チャンネル未読情報あり

7 microSDカード



















- 装着中
- データ読み込み/書き込み中
- 書き込み不可
- 非対応
- 使用不可

























USBケーブル(オプション品)接続中表示















- microSDモード
- MTPモード

通話中表示

- TVコール中
- 音声電話中

- 8  タッチ操作可能
- 9  現在地測位中
- 9  メール送信失敗
-  未読メールあり
-  メールがいっぱい
- 10 **セキュリティ**
-  プライバシーキーロック中
-  パーソナルデータロック中
-  ダイアル発信制限中
-  ICカードロック中
-  シークレットモード、シークレット専用モード中
-  ダイアル発信制限中・シークレットモード、シークレット専用モード中
-  ダイアル発信制限中・パーソナルデータロック中
-  シークレットモード、シークレット専用モード中
-  プライバシーキーロック・ICカードロック中
-  パーソナルデータロック・ICカードロック中
-  ダイアル発信制限・ICカードロック中
-  ダイアル発信制限・シークレットモード、シークレット専用モード中・ICカードロック中
-  ダイアル発信制限・パーソナルデータロック・ICカードロック中

- 11  マナーモード設定中
- 11  ユーザー作成マナーモード設定中
- 11  ソフトウェア更新中／開始通知／結果通知
- 12 **S!アプリ**
-  /  実行中／一時停止中
-  自動起動要求を受信
-  /  実行中／一時停止中に起動要求を受信
- 13  1つの機能が起動中
-  複数の機能が起動中
-  デジタルテレビ視聴中
-  予約録画中
-  /  録画中／一時停止中
-  /  ミュージックプレイヤー起動中／一時停止中
- 14 時計表示
- 15 **電池レベル表示**
-  →  →  →  (赤色)
- 16  (赤色) 当日のアラーム設定あり
-  (青色) 翌日以降のアラーム設定あり
- 17  電話着信バイブレータがON
-  メール受信バイブレータがON
-  電話着信・メール受信バイブレータがON

- 18  電話着信音量消去
-  メール受信音量消去
-  電話着信音量・メール受信音量消去
- 19  運転中モード設定中
- 20  USBモード設定が通信モード
-  USBモード設定がmicroSDモード
-  USBモード設定がMTPモード
- 21  閉じタイマーロック中
- 22  バックライトがOFF
-  ビューブラインドがON
-  バックライトがOFF・ビューブラインドがON
- 23  ~  簡易留守録設定中 (音声通話の録音件数を表示)
-  ~  簡易留守録設定中 (TVコールの録画件数を表示)
- 24 お天気アイコン (☞P.8-3)

モーションコントロールについて

本機を持つ向きを変えると、機能によっては縦画面と横画面（左側面下）表示を自動的に切り替えます。

■ モーションコントロールができる画面例

- ・ 静止画／動画／PC動画表示中
- ・ デジタルテレビ視聴中
- ・ S!アプリ実行中（対応S!アプリのみ）
- ・ Yahoo!ケータイ画面表示中（お買い上げ時の設定はOFF）
- ・ PCサイトブラウザ／ダイレクトブラウザ画面表示中
- ・ モバイルウィジェット／S!情報チャンネル表示中
など

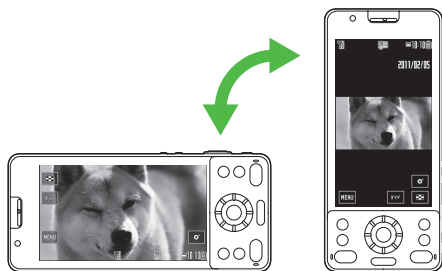

お知らせ

- 本機の持ちかたによっては、正しく動作しないことがあります。
- 静止画表示中は、本機を逆さや右横に持ち替えても、自動的に向きが切り替わります。

こんなこともできます！

- 設定** ● モーションコントロールをすべて無効にする ● モーションコントロール設定を機能ごとに変更する（☞P.18-6）

電池パックと充電器のお取り扱い

電池パックと充電器（オプション品）をご利用になる前に

はじめてお使いになるときや、長時間で使用にならなかったときは、必ず充電してお使いください。

- 充電時間とご利用可能時間の目安について（☞P.19-25）

電池パックについて

- 電池パックや本機、充電器の金属部分（充電端子）が汚れると、接触が悪くなり、電源が切れたり、充電できないことがあります。汚れたら、乾いたきれいな綿棒で清掃してからご使用ください。
- 電池パックは消耗品です。電池パックを完全に充電しても使用できる時間が極端に短くなったなら、交換時期です。新しい電池パックをお買い求めください。
- 電池パックを使い切った状態で、保管・放置はしないでください。電池パックが使用できなくなることがあります。長期間保管・放置されるときは、半年に1回程度、電池パックを充電してください。
- 電池パック単体を持ち運ぶときは、袋などに入れてください。

充電を行うときは

- 電池パック単体では充電できません。本機に電池パックを取り付けた状態で充電してください。
- 電源を入れたままでも充電できますが、充電時間は長くなります。
- 充電器を使用中、テレビやラジオなどに雑音が入る場合は、充電器を雑音の入らない場所まで遠ざけてください。

電池パックの持ちについて

- 次のような場合は、電池パックの消耗が早いので、電池パックの利用可能時間が短くなります。
 - ・ 極端な低温／高温の状態で使用／保存されているとき
 - ・ 本機や電池パック、充電器の充電端子が汚れているとき
 - ・ 電波の弱い場所で通話しているときや圏外表示で待受にしているとき
 - ・ 操作の途中で、待受画面に戻らずに放置しているとき
 - ・ デジタルテレビの視聴や音楽再生、S!アプリ起動時、Wi-Fi機能有効時など
- 次のような機能を設定することによって、電池パックの消耗を軽減できます。
 - ・ バックライト設定を**OFF**にする／省電力移行時間や点灯時間を短くする (P.18-5)
 - ・ ボタン確認音を**OFF**にする (P.18-3)

電池が切れたら

● 通話中以外するとき

電池残量が不足している旨のメッセージが表示され、電池切れアラーム音が約10秒間鳴り、鳴り始めてから約1分後に電源が切れます。

電池切れアラーム音が鳴っているときに / / (ON) 以外のボタンを押すと、電池切れアラーム音は鳴りやみます。電池パックを充電してください。

・ マナーモード設定中は、電池切れアラーム音は鳴りません。

● 通話中とき (音声電話／TVコール共通)

電池残量が不足している旨のメッセージが表示され、受話口またはスピーカーから電池切れアラーム音が「ピピピ」と鳴り、約20秒後に通話が切断され、さらに約1分後に電源が切れます。電池パックを充電してください。

電池レベル表示について

- 電池レベル表示は、ご使用の時間経過とともに変化します。電池レベル表示 (P.1-9) とメッセージをご確認のうえ、充電または電池パック交換の目安にしてください。

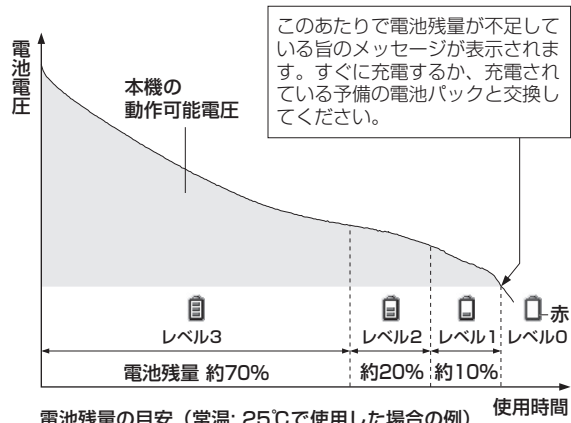

お知らせ

- **メインメニューから 設定 ▶ 一般設定 ▶ 電池 ▶ 電池残量** でも電池残量を確認できます。

電池パックを取り付ける／取り外す

●必ず電源を切ってから取り付け／取り外しを行ってください。

1 電池カバーを外す

Aの部分を利用して、両手で電池カバーが外れるまで矢印方向にスライドさせます。

●本機が開かないように、本機をしっかりと持って行ってください。

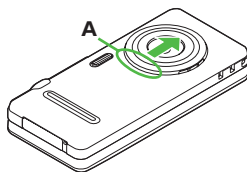

2 電池パックを取り付ける場合

電池パックの矢印面を上にして、本機と電池パックの端子を合わせてはめ込みます。

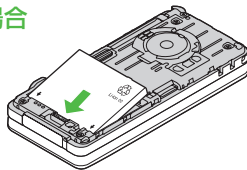

電池パックを取り外す場合

電池ストッパーをAの方向に押しながら、電池パックの突起をBの方向に持ち上げます。

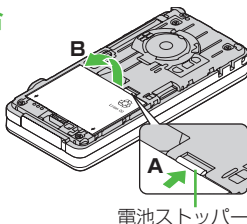

電池ストッパー

3 電池カバーを取り付ける

電池カバーを約2mm開けた状態で本機の溝に合わせて、電池カバー全体を下方向に押さえながら矢印方向にスライドさせます。

●電池カバーと本機にすき間がないことを確認してください。

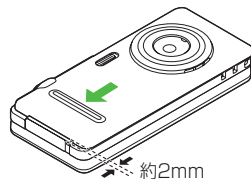

お知らせ

●この製品には、リチウムイオン電池を使用しています。リチウムイオン電池はリサイクル可能な貴重な資源です。

- ・リサイクルは、お近くのモバイル・リサイクル・ネットワークのマークのあるお店で行っています。
- ・リサイクルのときは、分解したり、ショートさせないようにご注意ください。火災や感電の原因となります。



Li-ion 00

電源を入れる／切る

1 電源を入れる／切る

スタートアップ画面が表示されたあと、待受画面が表示されます。

- 電源を入れたときにPINコードの入力照合を行うには (☞P.12-2)

2 電源を切るには

電源を切るには

ディスプレイが消灯します。

- 電源を切った直後に電源を入れる場合は、数秒お待ちください。



待受画面

■ 初期値設定をする

初めて電源を入れたときに初期値設定の画面が表示されたら、YESを選択し、画面の表示に従って、下記の設定を行います。(各設定は個別に行うこともできます。)

| | |
|-----------------------------|---------------------------------------|
| 日時設定 [※] (☞P.18-8) | 日付と時刻を設定します。 |
| 端末暗証番号の変更 (☞P.12-2) | 9999を入力し、新しい端末暗証番号(4～8桁)を入力します。 |
| ボタン確認音 (☞P.18-3) | ボタン確認音を鳴らす (ON) / 鳴らさない (OFF) を選択します。 |
| スピードセクター音 (☞P.18-6) | スピードセクター音のパターン / 鳴らさない (OFF) を選択します。 |
| 文字サイズ (☞P.18-4) | 画面に表示される文字のサイズを一括設定します。 |
| 誤動作防止 (☞P.12-4) | 誤動作防止を設定する (ON) / 解除する (OFF) を選択します。 |

※ 自動で設定される場合があります。

■ ご案内メールを確認する

お買い上げ時は「P-eggオススメ情報」などのご案内メールが保存されており、待受画面に「」とインフォメーションが表示、また着信／充電ランプが点滅しています。以下のいずれかの方法でご確認ください。

- インフォメーション () (☞P.1-24) を選んで
- → 受信ボックス → 受信メール → メールを選択

ご案内メールを確認すると、待受画面にウィジェットアイコンとS!速報ニュースが表示されます。

お知らせ

- USIMカードを装着していても「USIM未挿入です」と表示されるときは、電源を切ったあとUSIMカードが正しく装着されているか、IC部分が汚れていないか確認したうえで、電源を入れ直してください。
- 操作しない状態が続くと、電池の消耗を抑えるため、自動的に画面が暗くなります (省電力モード)。



ネットワーク自動調整について

お買い上げ後、待受画面表示中に初めて, , , を押すと、確認画面が表示される場合があります。を押してネットワーク自動調整を行ってください。



- ネットワーク自動調整をすると、メールやインターネットなどのネットワーク接続を伴うサービスが利用できます。
- ネットワーク情報は、**メインメニューから 設定 ▶ 外部接続 ▶ ネットワーク自動調整 ▶ YES**で手動で取得することもできます。

誤動作防止について

持ち運び中の誤動作などを防ぐために、待受画面表示中に○
(長押し)で誤動作防止の設定ができます。設定後は、本機を開くと誤動作防止が一時的に解除されます。

- 設定すると「 (黄色)」が表示されます。(一時解除時は灰色になります。)
- 解除するには、本機を開いた状態で同様の操作を行います。
- 設定中に本機を閉じたり、本機を閉じたまま設定すると、省電力モードでディスプレイが消灯し、画面をロックします。(画面ロックを解除するには  P.1-21)
- 本機を閉じてから一定時間経過後に設定されるようにするには (閉じタイマーロック設定  P.12-7)

こんなこともできます!

- 設定** ●待受画面の壁紙を変える ●待受画面の壁紙にカレンダーをつける ●待受画面の壁紙の画像を指定したフォルダから順不同に設定する ( P.18-3)
- スタートアップ画面を変える ( P.18-4)







マナーモード

マナーについて

携帯電話をお使いになるときは、周囲への気配りを忘れないようにしましょう。

- 劇場や映画館、美術館などでは、周囲の迷惑にならないように電源を切りましょう。
- レストランやホテルのロビーなど、静かな場所では周囲の迷惑にならないように気をつけましょう。
- 新幹線や電車の中などでは、車内のアナウンスや掲示に従いましょう。
- 街の中では、通行の妨げにならない場所で使いましょう。

マナーを守るための機能

| | |
|--|--|
| マナーモード ( P.1-16) | 電話がかかってきたときなどに、着信音を鳴らさずに振動でお知らせします。 |
| バイブレーションの設定 ( P.18-2) | 電話がかかってきたときなどに、振動でお知らせします。 |
| 音量の設定 ( P.18-2) | 着信音などの音量を調節できます。 |
| 電波OFFモード ( P.1-16) | 電源を入れたままで、電波の送受信を停止します。 |
| 簡易留守録 ( P.2-15) | 電話に出られないときに相手の用件を本機に録音できます。 |
| 運転中モード ( P.1-16) | 運転中、電話をかけてきた相手に、電話に出られない旨のガイダンスを流します。(着信音は鳴りません) |

1 マナーモードを設定／解除する

着信音やボタン確認音を鳴らさないよう、簡単な操作で設定できます。電話がかかってくると、振動でお知らせします。

- マナーモード設定中の動作は変更できません。(P.18-7)
- マナーモードを設定すると、「📵」が表示されます。

1 待受画面で(＃) (長押し)

- 解除するには：設定中に(＃) (長押し)
- 本機を閉じているときは、🔒 (長押し)で設定／解除を行います。

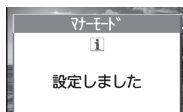

お知らせ

- マナーモードを設定しても、次の音は鳴ります。
静止画撮影時のシャッター音、動画撮影時の開始／停止音、イヤホンからの着信音(レベル1で鳴ります)
- マナーモード設定中にミュージックプレイヤーやデジタルテレビなどを起動すると、音を鳴らすかどうかの確認画面が表示されません。
- アラーム登録のマナーモード優先設定をOFFにすると(P.13-7)、マナーモード設定中でもアラーム音は鳴ります。

電波OFFモードを設定／解除する

電源を入れたままで、電波の送受信を停止します。この場合、電話の発信音、メールやデータの送受信、インターネットなど、電波のやりとりを行う機能は利用できなくなります。

- 電波OFFモードを設定すると、電波状態表示が「📵」に変わります。

メインメニューから 設定 ▶ 通話設定 ▶ 電波OFFモード

1 YES

- 解除するには、設定中に同様の操作を行います。

お知らせ

- 電波OFFモードを設定すると、自動的にBluetooth® やWi-Fi通信、赤外線通信、ICデータ通信が無効になります。ヘッドセットなどのBluetooth® 通信を使用するハンズフリー機器も利用できません。

運転中モードを設定／解除する

着信音を鳴らさずに、電話をかけてきた相手に電話に出られない旨のガイダンスを流し、メッセージを録音／録画します。

- 運転中モードを設定すると、「🚗」が表示されます。

1 待受画面で(＊) (長押し)

- 解除するには、設定中に同様の操作を行います。

お知らせ

- 録音／録画件数がいっぱいときは、着信を拒否します。
- イヤホンマイクを接続中は、着信音を確認できます。

ボタン操作で機能呼び出す

メインメニューから機能呼び出す

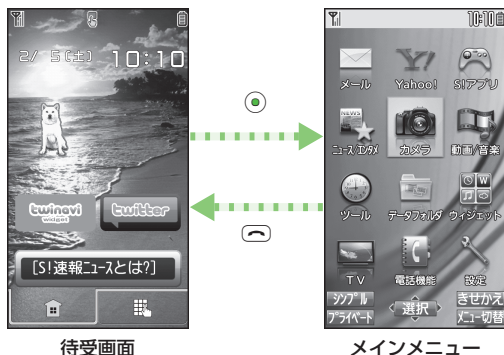

1 待受画面で を押す

メインメニューが表示されます。

- メインメニューのパターンを変えるには：
 [メニュー切替] → パターンを選択

2 でアイコンを選び、 [選択]を押す

各項目内のメニューが表示されます。

- 待受画面に戻るには：各画面で

お知らせ

- メインメニュー画面で約15秒間何も操作しないと、待受画面に戻ります。

メインメニューの項目について

| | | |
|---|---|---|
| <p>メール</p> <p>メールの作成や送受信を行います。</p> | <p>Yahoo! (Yahoo!ケータイ)</p> <p>インターネットに接続します。</p> | <p>S!アプリ</p> <p>S!アプリの起動、設定を行います。</p> |
| <p>ニュース/エンタメ</p> <p>ニュースやお天気などの情報閲覧や、ブログ投稿などができます。</p> | <p>カメラ</p> <p>静止画や動画の撮影を行います。</p> | <p>動画/音楽</p> <p>動画や音楽などが利用できます。</p> |
| <p>ツール</p> <p>アラームやカレンダーなど便利な機能が利用できます。</p> | <p>データフォルダ</p> <p>画像や音楽ファイルなどのデータの保存、管理を行います。</p> | <p>ウィジェット (モバイルウィジェット)</p> <p>モバイルウィジェットが利用できます。</p> |
| <p>TV</p> <p>デジタルテレビを視聴したり録画や録画予約などができます。</p> | <p>電話機能</p> <p>電話やメールをやりとりする相手の情報を登録し、利用できます。</p> | <p>設定</p> <p>各種設定を行います。</p> |

こんなこともできます！

- 設定**
- 画面の配色を変える (P.18-4)
 - 好きな画像をメインメニューのメニューアイコンに設定する
 - 好きな画像をメインメニューの背景に設定する (P.18-5)

番号で機能呼び出す

メインメニュー画面から、ダイヤルボタンを使って機能や項目を選択できます。

各機能や項目に番号がない場合

メインメニューやメインメニューで選んだ最初の画面には、ダイヤルボタンの番号が割り当てられています。

■ メインメニュー

例1) **設定**を選択するには、**(#)**を押す

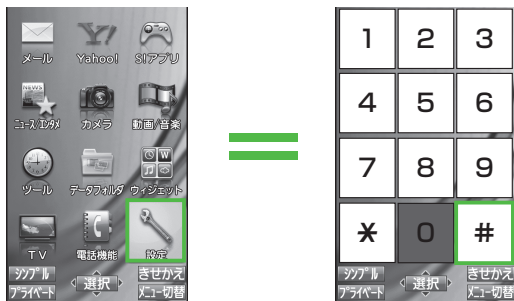

- **(O)**を押すと、オーナー情報画面が表示されます。電話機能のトップメニューを開くには、**(O)**で**電話機能**を選択してください。

メニューアイコン設定がベーシックまたはカスタマイズのときはダイヤルボタンでメニューを選択できません。この場合、メインメニューで特定のメニュー番号を入力するだけで簡単に呼び出せる機能もあります。(メニュー番号一覧 P.19-14)

■ 例1で選んだメニューの最初の画面

例2) **ディスプレイ設定**を選択するには、**(2)**を押す



例) 設定メニューの数字の割り当て

各機能や項目に番号がある場合

設定画面や**(Y)**[メニュー]を押したあとに表示されるメニュー画面では、メニュー名の先頭にある番号を押してメニューを選択できます。

例) ディスプレイ設定画面で**バックライト設定**を選択するには、**(5)**を押す

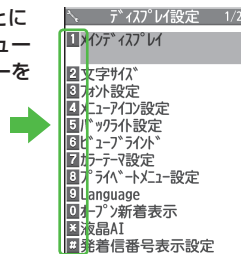

タッチパネルを利用する

タッチ操作

本機は、ディスプレイをタッチパネルとして使用することができます。タッチパネルでの操作ができるときは「」が表示されます。

- ディスプレイ消灯時は、タッチ操作は無効です。いずれかのボタンを押すと、ディスプレイが点灯します。

タッチパネル利用時のご注意

- お買い上げ時にディスプレイに貼られているシートをはがしてから、お使いください。また、市販のシールなどを貼らないでください。
- タッチパネルの表面を強く押ししたり、爪やボールペン、ピンなど先の尖ったもので操作しないでください。タッチパネルが破損する原因となります。
- 異物を操作面に載せたまま操作すると、動作しないことがあります。

タッチパネルでの基本操作

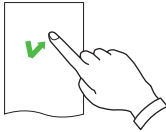
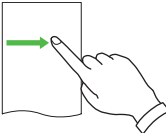
| 操作 | 主な動作 |
|---|---|
| タッチ タッチパネルをトンとたたきます。  | 選択・決定 <ul style="list-style-type: none"> ●画面に表示される項目やコントロールボタンをタッチします。 |
| ロングタッチ タッチパネルに触れたままにします。  | カーソルまたは反転表示の移動 <ul style="list-style-type: none"> ●一覧画面などで項目をロングタッチします。 |
| | 連続操作 <ul style="list-style-type: none"> ●早送りなどのコントロールボタンをロングタッチします。 |
| スライド タッチパネルに触れたまま上下左右に動かします。  | 画面のスクロール <ul style="list-style-type: none"> ●一覧画面などで項目をスライドします。 |
| | 前後のデータの表示 <ul style="list-style-type: none"> ●前後のデータやページなどを表示します。 |

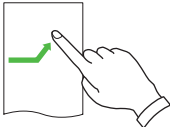
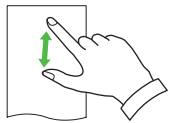
| | |
|--|--|
| <p>すばやくスライド 上下左右にすばやくスライドして離します。</p>  | <p>画面のスクロール</p> <ul style="list-style-type: none">●画面によっては離れたあともしばらくの間スクロールし続けます。スクロール中にタッチすると停止します。 |
| <p>ピンチ 2本の指でタッチパネルに触れたまま、指を開いたり（拡大）閉じたり（縮小）します。</p>  | <p>前後のデータの表示</p> <ul style="list-style-type: none">●前後のデータやページなどを表示します。 <p>拡大・縮小</p> <ul style="list-style-type: none">●画像や画面の表示を拡大・縮小します。 |

■ コントロールボタン／スライドレバーについて

- ナビゲーションボタン操作、ダイヤルボタン操作、サブメニュー操作などの代わりに、コントロールボタンをタッチ（ロングタッチ）して操作します。
- スライドレバーの位置を変えることで、音量やズーム倍率などを調節します。動画などの再生中に再生位置を変更することもできます。



お知らせ

- 機能によって、コントロールボタンやスライドレバーが常に表示される場合と、画面をタッチして表示／非表示を切り替える場合があります。
- コントロールボタンやスライドレバーの表示位置、表示内容などは機能によって異なります。

タッチ操作ガイド

タッチパネルでの操作方法などを確認します。

タッチメニューから 便利機能

1 タッチガイド→項目をタッチ

- タッチパネルについての確認画面が表示された場合は、**OK**をタッチします。**OK(以後確認しない)**をタッチすると、以後同様の確認画面は表示されません。

画面ロック

誤動作防止を設定中に本機を閉じたり、本機を閉じたまま誤動作防止を設定すると、省電力モードでディスプレイが消灯し、画面がロックされて本機の操作ができなくなります。





かばん等の中での誤動作などを防止できます。

- 誤動作防止について (P.12-4)

画面ロック中の動作について

- 以下の場合には画面ロックと誤動作防止は一時的に解除されます。
 - ・本機を開いたとき
 - ・着信やメール受信、アラーム動作などがあったとき
-  (長押し) でカメラが起動できます。

本機を閉じたまま画面ロックを解除する

- 1 
消灯していたディスプレイが点灯します。
●約10秒間何も操作しない、またはを押すと、再び省電力モードになります。
- 2 「」を右にスライド
●「」までスライドしてください。

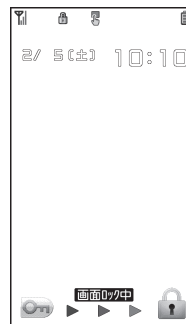

タッチメニュー

待受画面で「≡」タブをタッチすると、タッチメニューが表示されます。タッチメニューにはショートカットアイコンを36件まで登録でき、ショートカットアイコンをタッチすることでそれぞれの機能を起動できます。

- ショートカットアイコンを登録するには（☞右記）
- 13件以上登録されている場合は、スクロールバーが表示されません。
- 待受画面に戻るには、「🏠」タブをタッチします。

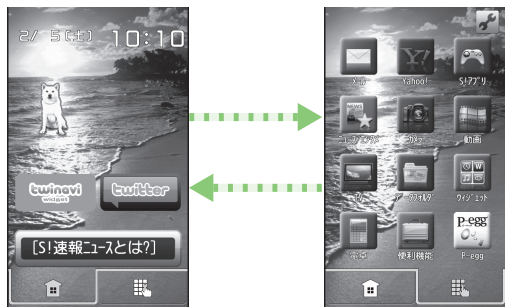

待受画面

タッチメニュー

タッチメニューをアレンジする

- 1 タッチメニューを表示中に、
- 2 項目を選択（下記参照）

| 項目 | 操作・補足 |
|----|---|
| 追加 | ショートカットアイコンを追加します。 > 登録したい機能をタッチ*→OK |
| 削除 | ショートカットアイコンを削除します。 > ショートカットアイコンをタッチ→YES→OK ● ショートカットアイコンを1件または複数件タッチしてから 削除 をタッチしても削除できません。 |
| 変更 | ショートカットアイコンを変更します。 > ショートカットアイコンをタッチ→登録したい機能をタッチ*→OK ● ショートカットアイコンをタッチしてから 変更 をタッチしても変更できます。 |

※ 機能によっては数回タッチして登録します。**フォルダ登録**をタッチすると、直前にタッチした機能が登録されます。

■ ショートカットアイコンを並び替える

- > 手順1のあと、ショートカットアイコンをロングタッチ→移動したい場所にスライド

お知らせ

- 待受画面の壁紙に画像を設定した場合、画像のサイズによっては一部を表示できないことがあります。
- 待受画面の壁紙にJPEG以外の画像を設定した場合、設定した画像はタッチメニュー表示時の壁紙には反映されません。

タッチメニュー一覧

お買い上げ時に登録されているタッチメニューは以下の通りです。

| メニュー項目 | 参照先 |
|------------|-------------------|
| メール | |
| 受信ボックス | P.14-17 |
| 新規作成 | P.14-4 |
| 新着メール受信 | P.14-16 |
| 下書き | P.14-17 |
| デコレメテンプレート | P.14-6 |
| 送信ボックス | P.14-17 |
| サーバーメール | P.14-15 |
| PCメール作成 | P.14-26 |
| SMS新規作成 | P.14-8 |
| 手書きメール | P.3-11 |
| 設定 | P.14-4 P.18-19 |
| メモリ容量確認 | P.14-3 |

| メニュー項目 | 参照先 |
|------------------|---------|
| Yahoo! | |
| Yahoo!ケータイ | P.15-4 |
| メニューリスト | P.15-4 |
| ブックマーク | P.15-9 |
| 画面メモ | P.15-9 |
| Web検索 | P.15-4 |
| URL入力 | P.15-4 |
| 閲覧履歴 | P.15-5 |
| PCサイトブラウザ | P.15-5 |
| ダイレクトブラウザ | P.15-5 |
| 設定 | P.18-22 |
| リセット | P.18-23 |
| S!アプリ | |
| Y!ケータイで探す | P.16-2 |
| ニュース/エンタメ | |
| S!情報チャンネル | P.8-2 |
| S!速報ニュース | P.8-5 |
| カメラ | |
| デジカメモード | P.6-7 |
| ピクチャアルバム | P.10-26 |
| 動画 | |
| — | P.1-32 |

| メニュー項目 | 参照先 |
|----------------|------------------|
| TV | |
| TV視聴 | P.5-5 |
| ビデオ | P.5-12 |
| データフォルダ | |
| ピクチャアルバム | P.10-26 |
| ムービー | P.10-14 |
| PC動画 | P.10-14 |
| ウィジェット | |
| ウィジェットストア | P.7-2 |
| ウィジェット一覧 | P.7-3 |
| 設定 | P.7-4 P.18-17 |
| 電卓 | |
| — | P.13-8 |
| 便利機能 | |
| タッチガイド | P.1-21 |
| 手書き | P.3-11 P.3-13 |
| P-egg | |
| — | — |

待受画面に表示される情報

待受画面には、いろいろなアイコンや情報が表示されます。

■ 表示されるアイコンや情報

- ・インフォメーション* (👉右記)
- ・モバイルウィジェット* (👉P.7-2)
- ・S!速報ニュース* (👉P.8-5)
- ・S!情報チャンネル/お天気 (👉P.8-2)
- ・ショートカットアイコン* (👉P.1-25)
- ・状態表示アイコン (👉P.1-8)
- ・日付/時刻 (👉P.18-8)

※ タッチ操作が可能です。

■ 待受画面でのタッチ操作について

- アイコンをタッチすると、その情報を呼び出せます。
- アイコンをロングタッチして指を離すと、機能メニューが表示されます。

インフォメーションを確認する

待受画面にインフォメーションを表示して、いろいろな情報をお知らせします。

- インフォメーションが表示されているときは、ウィジェットアイコンやショートカットアイコンなどは表示されません。

■ 主なお知らせ内容

| | |
|---------------|---|
| 不在着信あり | 応答しなかった電話があります。(👉P.2-13) |
| 新着メールあり | メールを受信しました。(👉P.14-12) |
| 簡易留守録あり | 簡易留守録にメッセージがあります。(👉P.2-15) |
| 留守番電話あり | 留守番電話センターに新しい伝言メッセージがあります。(👉P.2-19) |
| 着信のお知らせ | 留守番電話サービスの着信お知らせ機能を ON にすると、圏外や電源OFF時、通話中に受けられなかった着信をお知らせします。(👉P.2-19) |
| 新着S!情報チャンネルあり | S!情報チャンネルを受信しました。(👉P.8-2) |
| 新着天気予報あり | 天気予報を受信しました。(👉P.8-3) |

■ その他のお知らせ内容

- ・未通知アラーム (👉P.13-6)
- ・S!アプリ開始要求 (👉P.16-3)
- ・不在位置提供通知/自動位置提供通知 (👉P.17-3)
- ・録画予約アラーム通知/視聴予約アラーム通知 (👉P.5-13)
- ・コンテンツ・キー (👉P.10-5)
- ・Wi-Fi自動OFF通知 (👉P.11-11)
- ・ソフトウェア更新結果 (👉P.19-13)

1 インフォメーションを選んで



以降は画面の指示に従って操作してください。

すべてのインフォメーションを確認すると、ウィジェットアイコンやショートカットアイコンなどが表示されます。

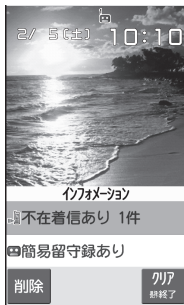

■ インフォメーションを非表示にする

> / / → OK (以後確認しないを選択すると、以後同様の確認画面は表示されません。)

■ インフォメーションを再表示する

>

■ インフォメーションをすべて削除する

> インフォメーション表示中に → YES

ショートカットアイコンを登録する

よく使う機能や電話番号、メールアドレスなどを待受画面上にショートカットアイコンとして登録できます。

●機能によっては、ショートカットに登録できないものもあります。

1 各機能を利用中に [メニュー]

→ショートカット登録→YES



お知らせ

●登録したショートカットアイコンは、移動やタイトル編集などができます。(P.1-26)

1 アイコンなどから機能／情報呼び出す

待受画面に表示されているアイコンなどを選ぶだけで、目的の機能や情報呼び出せます。

1 待受画面で

2 でアイコンなどを選んで

○[選択]

機能や情報が表示されます。

以降は画面の指示に従って操作してください。

- を長押しすると、黄色い枠が連続して移動します。
- 選択を解除するには： /



お知らせ

- アイコンなどによっては、移動や編集などができます。(P.7-3)

■ ウィジェットアイコン一覧を表示する

> 手順1のあと、[画面切替]

- 待受画面に戻るには： [画面切替]
- ウィジェットアイコン一覧ではウィジェットの起動などができます。(P.7-3、P.7-4)

お知らせ

- 手順1のあと、を押し続けても、ウィジェットアイコン一覧画面に移行できます。を押し続けると、待受画面に戻ります。

待受画面で利用できる機能

1 待受画面で

2 アイコンなどを選んで [メニュー] →

項目を選択 (下記参照)

| 項目 | 操作・補足 |
|---------------------------|--|
| ショートカット自動整列 ^{*1} | ショートカットアイコンを自動的に整列させます。 |
| タイトル編集 ^{*1} | ショートカットアイコンのタイトルを編集します。 > タイトルを編集 |
| S!速報ニュース設定 ^{*2} | 情報コンテンツの登録 (P.8-5) や表示設定 (P.18-17) を行います。 |
| 移動 | > で場所を移動 → [選択] |
| はがす | 待受画面から削除します。 > YES |
| 前面へ | アイコンが重なっている場合、前面に移動します。 |
| 背面へ | アイコンが重なっている場合、背面に移動します。 |
| 表示を更新する | 表示されている情報を更新します。 |
| 壁紙変更 | 壁紙を変更します。 > フォルダを選択 → フォルダを選択 → ファイルを選択 |

※1 ショートカットアイコンの場合のみ

※2 S!速報ニュースの場合のみ

お知らせ

- アイコンなどによっては、利用できない機能もあります。
- 状態表示アイコンやお天気アイコンは移動できません。

お好みの画面表示に変更する

きせかえアレンジを利用する

お好みのキャラクターなどのイメージに合わせた画面表示や着信音などに一括変更できます。

きせかえアレンジをダウンロードする

メインメニューから データフォルダ ▶ きせかえアレンジ

1 Y!ケータイで探す→YES

インターネットに接続後、提供サイトの画面が表示されます。以降は画面の指示に従って操作してください。

- データフォルダのきせかえアレンジフォルダ内の操作について (P.10-11)

きせかえアレンジに切り替える

1 待受画面で → [きせかえ] → きせかえアレンジ

2 コンテンツを選んで [適用]

- サムネイル/リスト表示を切り替えるには:  [切替]

3 YES

■ きせかえアレンジの設定を解除する

> 待受画面で  →  [きせかえ] → 設定解除 → YES

お知らせ

- 電池残量が不足していると設定できません。
- 切り替え中は他の機能を操作できません。切り替え完了後、数秒間は電話やメールが利用できない場合があります。
- メインメニューから 設定 ▶ きせかえアレンジ**からでも切り替えられます。
- シンプルメニュー設定中は、設定したきせかえアレンジのメニューは反映されません。反映するにはシンプルメニューを解除してください。
- きせかえアレンジの設定が解除できない場合は、待受画面で「6368##」と入力 → **設定解除** → **YES** で解除してください。

文字のフォント（書体）を変える

画面に表示される文字のフォントを変更できます。お好みのフォントをダウンロードすることもできます。

フォントをダウンロードする

メインメニューから 設定 ▶ ディスプレイ設定 ▶ フォント設定

1 Y!ケータイで探す→YES

インターネットに接続後、提供サイトの画面が表示されます。以降は画面の指示に従って操作してください。

- データフォルダのフォントフォルダ内の操作について
(P.10-11)

お知らせ

- パーソナルデータロック設定中は、フォントのダウンロードはできません。
- **メインメニューから データフォルダ ▶ フォント ▶ Y!ケータイで探す ▶ YES**でもダウンロードできます。

フォントを変更する

メインメニューから 設定 ▶ ディスプレイ設定 ▶ フォント設定

1 フォルダを選択→フォントを選んで [適用]

お知らせ

- **メインメニューから データフォルダ ▶ フォント**からでも変更できます。

プライベートメニューを利用する

よく使う機能をプライベートメニューに登録すると、少ない操作でその機能を呼び出せます。

- 最大12件登録できます。
- あらかじめ登録されている機能は変更できます。

プライベートメニューから機能呼び出す

1 待受画面で [] →

[] **[プライベート]**

プライベートメニューが表示されます。

- メインメニュー画面に戻るには：

[] **[ノーマル]**

2 メニューを選択







プライベートメニュー画面

■ プライベートメニューの背景イメージを変える



- > 手順1のあと、 [] **[設定]** → [] **[メニュー]** → **背景イメージ変更** → フォルダを選択 → 画像を選択

よく使う機能をプライベートメニューに登録する

- 1 待受画面で  →
 [プライベート] →  [設定]
- 2 登録位置を選んで  [メニュー]
→ **メニュー登録**
- 3 機能などを選択



プライベートメニュー
設定画面

- **メニューの登録を解除する**
> 手順2で (メニューを選んで)
 [メニュー] → 1件解除 / 全解除 → YES
- **メニューをお買い上げ時の状態に戻す**
> 手順2で  [メニュー] → メニュー初期化 → YES

プライベートメニューをショートカットに登録する

- 1 待受画面で  →  [プライベート] →  [設定]
- 2  [メニュー] → ショートカット登録 → YES

お知らせ

- プライベートメニュー設定画面は、**メインメニューから設定**
▶ **ディスプレイ設定** ▶ **プライベートメニュー設定**でも表示できま
す。

シンプルメニューを利用する

シンプルメニューに設定すると、基本的な機能だけがメニューに表示されるようになります。

- 各機能内のメニューも基本的なものに限定されています。
(☞P.1-31)



シンプルメニューを設定／解除する

1 待受画面で → [シンプル] → YES

2 YES/NO

- YESを選択すると、文字サイズ設定 (☞P.18-4) の項目がすべて**特大・拡大表示**に設定されます。
- 待受画面で を押すと、シンプルメニュー画面が表示されるようになります。

■ シンプルメニューを解除する

> 待受画面で → [ノーマル] → YES

お知らせ

- 電源を切ってもシンプルメニューは解除されません。
- シンプルメニューを設定すると、待受画面上のウィジェットアイコンやS!速報ニュースは表示されません。きせかえアレンジは解除されます。

シンプルメニュー設定中のメニュー一覧

| メニュー項目 | 参照先 |
|-------------------|---------|
| 電話 | |
| 発信履歴 | P.2-13 |
| 着信履歴 | P.2-13 |
| 電話帳検索 | P.4-6 |
| 電話帳登録 | P.4-3 |
| 簡易留守録 | P.2-15 |
| 自分の電話番号 | P.1-35 |
| メール | |
| 受信ボックス | P.14-17 |
| 新規作成 | P.14-4 |
| 新着メール受信 | P.14-16 |
| 下書き | P.14-17 |
| 送信ボックス | P.14-17 |
| SMS新規作成 | P.14-8 |
| Yahoo!ケータイ | |
| Yahoo!ケータイ | P.15-4 |
| ブックマーク | P.15-9 |
| 画面メモ | P.15-9 |
| URL入力 | P.15-4 |

| メニュー項目 | 参照先 |
|------------|---------|
| カメラ | |
| 写真をとる | P.6-7 |
| 動画をとる | P.6-10 |
| 写真を見る | P.10-26 |
| 動画を見る | P.10-26 |
| TV | |
| TV視聴 | P.5-5 |
| 録画予約 | P.5-13 |
| チャンネル設定 | P.5-4 |
| ツール | |
| データフォルダ | P.10-2 |
| アラーム | P.13-6 |
| カレンダー | P.13-2 |
| 電卓 | P.13-8 |
| メモ帳 | P.13-8 |
| 赤外線受信 | P.11-2 |

| メニュー項目 | 参照先 |
|-----------|---------------------------------|
| 設定 | |
| 着信音/音量 | P.1-15 P.18-2 |
| 画面/文字 | P.1-28 P.18-3 } P.18-5 |
| 通話時間・料金 | P.18-8 |
| 日時設定 | P.18-8 |
| セキュリティ | P.12-2 P.13-12 P.19-12 |
| 通話設定 | P.2-17 } P.2-21 |

動画/音楽メニューを利用する

動画/音楽メニューを利用すると、動画や音楽、新聞・雑誌の配信サイトに簡単に接続することができます。

ダウンロードしたファイルも、動画/音楽メニューから再生することができます。

- ご利用になる項目によっては、別途ケータイWi-Fiサービスへのご契約が必要な場合があります。
- 配信サイトは、必ず情報をご確認のうえでご利用ください。

メインメニューから 動画/音楽

1 項目を選択

以降は画面の指示に従って操作してください。

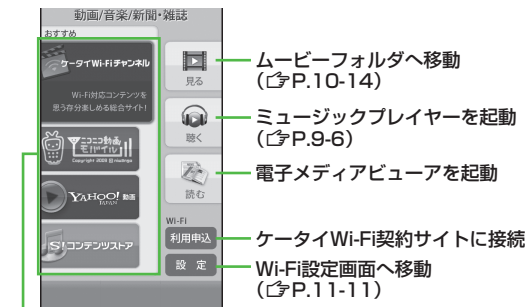

各サイトに接続

メニュー項目の更新について

動画/音楽メニュー起動時にメニュー項目更新の確認画面が表示されることがあります。更新する場合は**YES**を選択します。**NO**を選択した場合は、今後も更新通知を受けるかどうかの確認画面が表示されます。

お知らせ

- **メインメニューから 設定 ▶ 一般設定 ▶ 動画/音楽メニュー更新**からでもメニュー項目の更新通知を受けるかどうかの設定ができます。

複数の機能を同時に起動する

本機は、次の4つのグループの中からそれぞれ1つずつ、最大3つの機能を同時に起動できます。

| グループ | 機能 |
|----------------------------|--|
| ① メールグループ | メール |
| ② Yahoo!ケータイ/ S!アプリグループ | Yahoo!ケータイ/S!アプリ/ ニュース/エンタメ |
| ③ ツールグループ | カメラ/ツール/データフォルダ/TV/ 電話機能/モバイルウィジェット |
| ④ 設定グループ | 設定 |

- 起動中のグループのアイコンには「▼」が表示されます。
- 機能を起動しているときは「□」が表示されます。複数起動中は「☒」が表示されます。

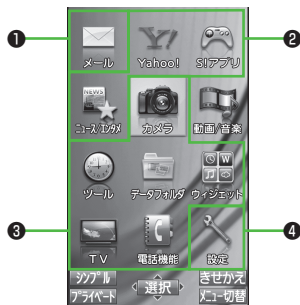

お知らせ

- 通話中/通信中は、同時に他の機能を使用したり各種操作を行っている間でも、通話料/通信料がかかります。

こんなこともできます！

- 視聴中にデジタルテレビ以外の機能を利用する (P.5-8)
- 音楽を聴きながら他の機能を利用する (バックグラウンド再生) (P.9-7)

別の機能を実行する

すでに起動している機能の他に、別のグループの機能を起動します。シンプルメニュー設定中は、実行できません。

- 1 □ (MULTI/Wi-Fi) → MENUを開く →
機能を選択



タスクメニュー画面

お知らせ

- 同じグループの機能を起動しようとする、機能を切り替えるかどうかの確認画面が表示されます。**YES**を選択すると、元のメニューは終了し、新しいメニューが起動します。

表示中の機能を終了する

- 1 ◀

■ 起動しているすべての機能を終了する

- > □ (MULTI/Wi-Fi) → ☒ [END] → YES

のぞき見されないように設定する (ビューブラインド)

斜めの角度からディスプレイを見えにくくします。周囲の人の視線を気にしないで利用できます。

メインメニューから 設定 ▶ ディスプレイ設定
▶ ビューブラインド

1 ON

2 レベルを選択

- レベル1～3で設定できます。(レベル3が一番見えにくくなります。)

お知らせ

- (Ⓚ) (長押し) でも設定/解除できます。設定した場合、レベルは前回設定した値になります。
- 以下の場合は(Ⓚ) (長押し) を行っても設定できません。
待受画面表示中、S!アプリ実行中、プライバシーキーロック中、オールリセット中、電話番号入力中

暗証番号

本機のご使用にあたっては「端末暗証番号」と「交換機用暗証番号」が必要になります。

端末暗証番号

《お買い上げ時》9999

4～8桁の暗証番号で、各機能を操作するときに使います。

- 端末暗証番号は15秒以内に入力してください。
- 入力した端末暗証番号は「_」で表示されます。
- 端末暗証番号を変更するには (☞P.12-2)

交換機用暗証番号 (発着信規制用暗証番号)

ご契約時に登録する4桁の暗証番号で、オプションサービスを一般電話から操作するときや、発着信規制サービス (☞P.2-20) の設定、インターネットの有料情報の申し込みの際に使用します。

- 交換機用暗証番号は本機の操作では変更できません。交換機用暗証番号を変更するときは、手続きが必要となります。詳しくは、お問い合わせ先 (☞P.19-33) までご連絡ください。
- 発着信規制用暗証番号の入力を3回間違えたときは、発着信規制サービスの設定変更ができなくなります。このときは、交換機用暗証番号 (発着信規制用暗証番号) の変更が必要となりますのでご注意ください。
- 以前、携帯電話から発着信規制用暗証番号を変更されたお客様は、発着信規制を設定する際に、その変更された番号を入力してください。

お知らせ

- 端末暗証番号や交換機用暗証番号は、お忘れにならないようご注意ください。また、他人に知られ悪用されたときは、その損害について当社は責任を負いかねますので、あらかじめご了承ください。
- 暗証番号について詳しくは、お問い合わせ先（☎P.19-33）までご連絡ください。

自分の電話番号を確認する

オーナー情報（☎P.4-12）を呼び出して、自分の電話番号を確認できます。名前やメールアドレスなど、登録している情報も同時に確認できます。

- 1 待受画面で  → 

オーナー情報が表示されます。

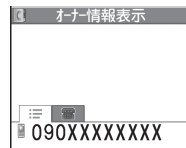

1

ご利用になる前に

