

SoftBank 301SJ クイック操作ガイド

このたびは、「SoftBank 301SJ」をお買い上げいただき、まことにありがとうございます。
SoftBank 301SJ をご利用の前に、本書をご覧になり、正しくお取り扱いください。また、詳しい操作については「取扱説明書」をご覧ください。

ご注意

- 本書の内容の一部でも無断転載することは禁止されております。
- 本書の内容は将来、予告なしに変更することがございます。
- 本書の内容については万全を期しておりますが、万一ご不審な点や記載漏れなどお気づきの点がございましたら、お買い上げの販売代理店までご連絡ください。

お買い上げ品の確認

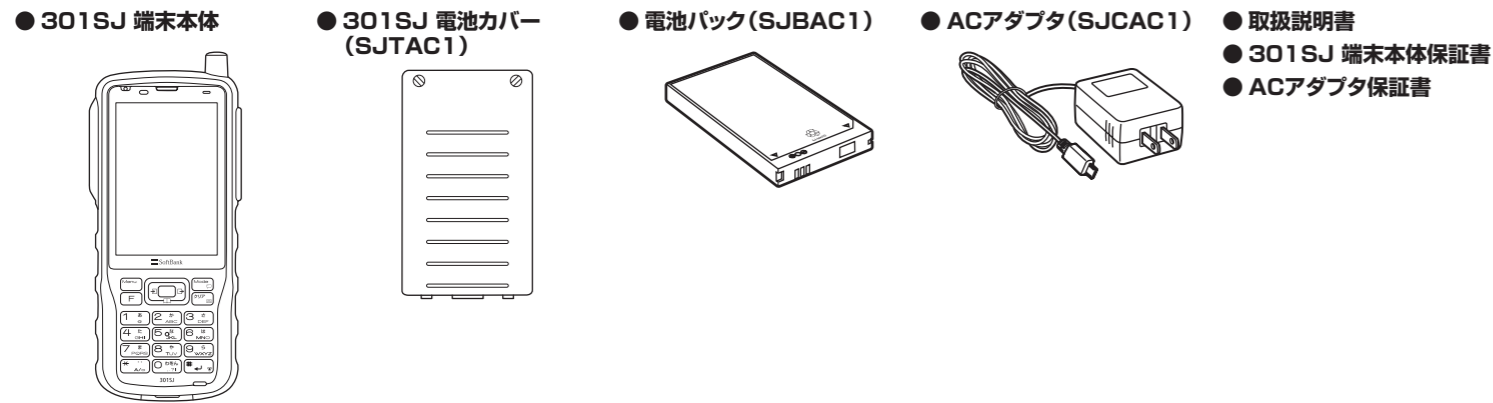

各部の名称とはたらき

■ 本体について

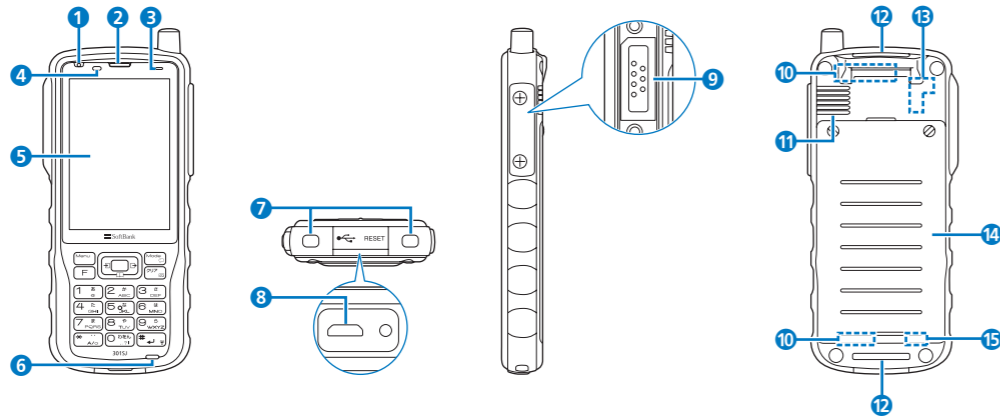

- ① 送話口 (上マイク)
 - ② 受話口
・2015年10月現在、動作していません。
 - ③ 充電/通知 LED
 - ④ 明るさセンサー
・周囲の明るさを検知します。
 - ⑤ ディスプレイ
・本機のディスプレイはタッチパネル (感圧式) です。
 - ⑥ 送話口 (下マイク)
 - ⑦ 充電端子
 - ⑧ USB 接続端子
・ACアダプタや microUSB ケーブルを接続します。
 - ⑨ 外部機器接続端子
・本機に対応した外部機器を取り付けます。
 - ⑩ 内蔵アンテナ*
・通話や通信用のアンテナが内蔵されています。
 - ⑪ スピーカー (背面)
・通話相手の声が聞こえます。
 - ⑫ ストラップベルトホール
 - ⑬ GPS アンテナ*
 - ⑭ 電池カバー
 - ⑮ Bluetooth® アンテナ*
- * アンテナは内蔵されています。アンテナ部付近を手でおおおうと通話/通信品質に影響を及ぼす場合があります。

■ キーについて

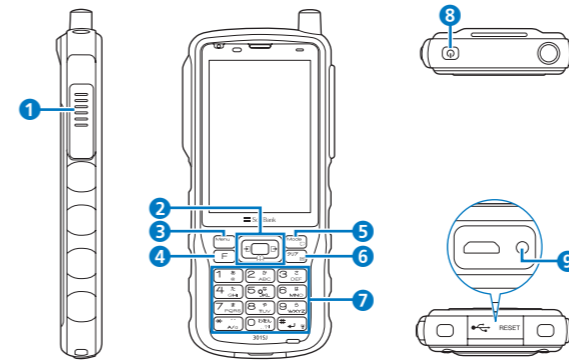

- ① PTT スイッチ
・通話の発着信に使用します。発話時に長押ししている間は音声を送信されます。
- ② 方向/決定キー
・メニューなどの項目の選択/決定に使用します。
・ホーム画面で状態変更画面を表示します。
・ホーム画面で番号帳画面を表示します。
・ホーム画面で着信履歴画面を表示します。
・ホーム画面で発信履歴画面を表示します。
・キー名称表示部の操作に使用します。また、外部機器接続中にホーム画面/通話中画面で長押しすると、本体のスピーカーの ON / OFF を切り替えることができます。
- ③ Menu キー
・ホーム画面で機能メニューを表示します。
・キー名称表示部の操作に使用します。
- ④ F ボタン
・操作中、または操作後の各画面からホーム画面に戻ります (一部の画面表示中は除く)。
・ホーム画面で長押しすると、F および PTT スイッチ以外のキー操作を無効にできます。
・不在着信があるときは、不在着信画面を表示します。
・発信側の場合は、通話を終了できます。
- ⑤ Mode キー
・呼出モード (通話モード) を切り替えます。
・キー名称表示部の操作に使用します。
・発信側の場合は、通話を終了できます。
- ⑥ クリアキー
・入力した文字や数字を消去します。
・メニュー選択などの操作時に押しと、1段階前の画面に戻ります。
- ⑦ 数字/文字入力キー (テンキー)
・数字や文字を入力します。
・長押しするとマナーモードに設定されます。
- ⑧ 電源キー
・長押しして電源を入れます。電源が入っているときに押しとスリープモードへの移行/解除、長押しすると電源 OFF 画面を表示します。
- ⑨ リセットボタン
・電源が入っているときに押しと、本機を工場出荷状態に戻します。

USIM カード/電池パックを取り付ける

・本機を使用するには専用 USIM カードが必要です。本機の専用 USIM カードは、他の携帯電話機では使用できません。
・USIM カード/電池パックの取り付け/取り外しを行う場合は、必ず本機の電源を切ってください。
・USIM カードのお取り扱いについては、USIM カードに付属している説明書を参照してください。

- 1 マイナスドライバーでネジを緩めて本体側から外す
ネジが緩むと、電池カバーが少し開きます。
・ネジは電池カバーから外れないようになっています。
- 2 本体側の溝に指先を入れ、電池カバーを上を開いて取り外す
- 3 USIM カードの IC 部分の面を下にして、USIM スロットに矢印の方向に USIM カードを差し込む
- 4 電池パックのリサイクルマークの印字面を上にして、電池パック下部の溝と本体の凸部、および端子の位置を合わせて ① の方向に押しつけながら、② の方向に押し込んで取り付ける
・溝の大きさは左右で異なります。正しく組み合わせないと電池パックがうまく取り付けられませんので、ご注意ください。
- 5 301SJ 本体底面の USB 接続端子キャップを、① の方向に少し引いた後、② の方向に開く
- 6 電池カバーの凸部と本体下部の溝を合わせて電池カバーを閉じ、マイナスドライバーでネジを締める
・閉じた後、防水/防塵性能を維持するために、浮いている箇所がないことを確認しながら確実に取り付け、マイナスドライバーでネジを締めてください。
- 7 手順 5 と逆の操作で USB 接続端子キャップを閉じ、本体に押し込む

充電する

- 1 本機の USB 接続端子キャップを開き (①)、AC アダプタの microUSB プラグの USB マークの刻印面を上にして、水平に差し込む (②)
- 2 AC アダプタの電源プラグを家庭用 AC コンセントに差し込む (③)
充電が開始されます。充電中は、充電/通知 LED が赤く点灯します。

充電が完了すると、充電/通知 LED が緑で点灯します。
充電が完了したら、AC コンセントから AC アダプタの電源プラグを抜き、本機の USB 接続端子から AC アダプタの microUSB プラグを水平に抜いてください。

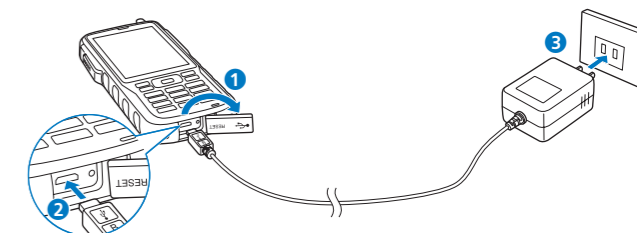

電源を入れる／切る

■ 電源を入れる

- 1 **Ⓚ** を長押し
電源が入ると、ホーム画面が表示されます。
 - 設定によっては、パスワードまたはパスコードの入力が必要となる場合があります。

■ 電源を切る

- 1 **Ⓚ** を長押し→「電源を切る」→「はい」
電源が切れます。

ホーム画面の見かた

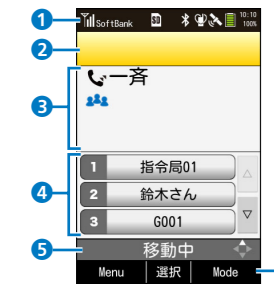

- 1 **通知バー**
 - 電池残量や電波状況、GPS 情報の取得状況、マナーモード、Bluetooth[®] 機能の使用状況などを示すアイコンが表示されます。
- 2 **通話状態表示部**
 - 通信状況や GPS 情報の取得状況を色で通知します。
グレー：未接続　青：接続完了・GPS 情報取得時　オレンジ：接続完了・GPS 情報未取得時
- 3 **待受表示部**
 - 直前の通話相手や未読メッセージの件数などを表示します。
- 4 **ショートカット**
 - ホーム画面から簡単な操作で通話相手や機能などを呼び出すことができます。
- 5 **状態表示部**
 - 本機のユーザーの現在の状態を設定されている項目から選択して表示し、自動的にサーバーに通知します。
- 6 **キー名称表示部**

■ キー名称表示部と対応するキーについて

画面下部に表示されるキー名称表示部の操作を実行するには、それぞれの表示に対応する以下のキーを押します。

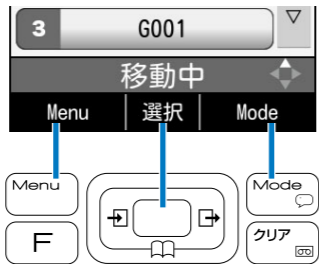

通話

- 通話機能を利用する前に、通話に関する設定を行ってください。詳しくは、お買い上げの販売代理店へお問い合わせください。

■ 呼び出して通話する

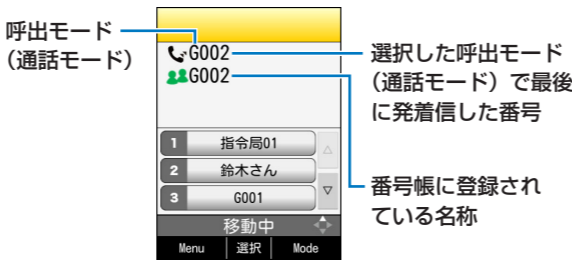
- 1 **ホーム画面で **Mode** (Mode)**
 - Mode** (Mode) を押すたびに、呼出モード (通話モード) が次の順で切り替わります (「呼出モード設定」で選択している呼出モード (通話モード) のみ表示されます)。
「一斉」→「強制一斉」→「G」→「強制G」
「近隣」←「地域」←「指令局」←「個別」
 - 「一斉」「強制一斉」「近隣」を選択した場合は、手順 3 に進みます。
- 

2 番号を入力

- 「グループ呼出」「強制グループ呼出」の場合は 3 桁の番号、「個別呼出」の場合は 4 桁の番号、「指令局呼出」の場合は 2 桁の番号 (01 ~ 15)、「地域呼出」の場合は 2 桁の番号 (01 ~ 08) を入力します。

3 PTT スイッチを押す

- 接続が完了すると、通話状態表示部に「通話○」が表示された通話中画面に切り替わります。
 - 音声を送信 (発話) する場合は、PTT スイッチを押しながら話します。

4 通話を終了する場合は、**Mode** (終話)

■ 着信に応答して通話する

1 着信したら PTT スイッチを押す

- 通話状態表示部に「着信○」が表示された通話中画面に切り替わります。
 - 「個別呼出」「指令局呼出」以外の場合は、着信したいすれかの IP 無線機が応答操作を行うと通話中画面に切り替わります。
 - RBT 機能 (着信側が応答操作を行うと通話できるようにする呼び出し方法) を利用していない着信の場合は、PTT スイッチを押さなくても本機が自動応答します。

2 PTT スイッチを押しながら話す

- PTT スイッチを押し続けている間、音声を送信されます。

グループ登録 ※ご契約時に「グループ設定」を「端末」に設定している場合

1 ホーム画面で **Menu** を長押し→「グループ管理」

2 「グループ一覧確認／変更」→ **Mode** (グループ設定)

3 登録するグループを選択→「はい」→「はい」または「いいえ」

- ご契約時に「グループ設定」を「Web」に設定されている場合でも、手順 2 の画面で「グループ登録」を選択することで、本機でグループ登録できます。ただし、複数のグループに登録されていた場合は、本機で設定したグループのみの登録となり、他のグループからは解除されます。

番号帳

- 「番号帳機能設定」を「利用する (編集可)」に設定している場合のみ、番号帳を登録／編集／削除できます。

■ 番号帳に登録する

- 1 ホーム画面で **Menu** → **Menu** (≡) →「新規登録」
- 2 各項目を入力→ **Mode** (登録)

■ 番号帳を確認する

- 1 ホーム画面で **Mode** →確認するデータにカーソルを移動→ **Mode** (表示)
 - 番号帳から発信するには、ホーム画面で **Mode** →発信する相手にカーソルを移動→PTT スイッチを押します。

メッセージ送信

- 「メッセージ送信設定」にチェックを入れている場合のみ、メッセージを送信できます。
- 2015 年 10 月現在、指令局ではメッセージを送受信できません。

1 ホーム画面で **Menu** (Menu) →「新規メッセージ作成」

2 送信先 (To) 欄を選択→「番号帳」→送信する相手を選択

- 個別番号を入力する場合は、送信先 (To) 欄を選択→「個別番号入力」→番号入力欄を選択→相手の番号を入力→ **Mode** (登録) を押します。

3 メッセージ欄を選択→本文を入力→ **Mode** (送信)

- 一部の記号など、メッセージの本文に使用できない文字を入力した場合は、通知画面が表示され、「OK」を選択すると入力画面に戻ります。

文字入力

数字／文字入力キー (テンキー) を使って、ひらがな、漢字、カタカナ、英数字、記号を入力できます。

- 文字入力の変換候補が表示されている状態では、タッチ操作は無効になります。変換候補の確認や選択はキー操作で行います。

■ 文字割り当て一覧

| キー | ひらがな | 英字 | 数字 |
|------------|---------------------------------|---|----|
| 1 1 | あいうえおあいうえお | .@-_:!`1 | 1 |
| 2 2 | かきくけこ | abcABC2 | 2 |
| 3 3 | さしすせそ | defDEF3 | 3 |
| 4 4 | たちつとっ | ghiGHI4 | 4 |
| 5 5 | なにぬねの | jklJKL5 | 5 |
| 6 6 | はひふへほ | mnoMNO6 | 6 |
| 7 7 | まみむめも | pqrPQRS7 | 7 |
| 8 8 | やゆよやゆよ | tuvTUV8 | 8 |
| 9 9 | らりるれろ | wxyzWXYZ9 | 9 |
| 0 0 | わをんわーへ、。*!?(全角スペース) | 0-.,!?!; (半角スペース) | 0 |
| * * | * ° (大文字小文字切り替え ^{*1}) | (大文字小文字切り替え ^{*1}) (変換候補エリア領域拡大／縮小 ^{*2}) | * |
| # # | (改行) | (変換候補確定 ^{*2}) | # |

※ 1 文字入力中に有効です。

※ 2 変換候補選択エリアにカーソル移動時に有効です。

■ 文字を入力する

「鈴木」と入力する方法を例に説明します。

1 文字入力画面で「すずき」と入力

「す」: **Mode** (3 回)

「ず」: **Mode** → **Mode** (3 回) → **Mode** (1 回)

「き」: **Mode** (2 回)

※ 1 一定時間が経過すると、カーソルが自動的に右に移動します。その場合、**Mode** を押す操作は必要ありません。

入力した文字に従って、変換候補が表示されます。

- 文字種を切り替えるには、文字入力画面で **F** を押します。**F** を押すたびに、日本語→半角英字→半角数字の順に切り替わります。
- 記号や顔文字を入力するには、文字入力画面で **Mode** → **Mode** →記号／顔文字を選択→ **Mode** を押します。**Mode** を押すたびに、記号→顔文字の順に切り替わります。

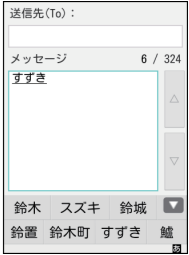

2 変換候補から「鈴木」を選択

お問い合わせ先

お困りのときや、ご不明な点などございましたら、お気軽にお買い上げの販売代理店または下記お問い合わせ窓口までご連絡ください。

IP 無線機専用テクニカルコールセンター

0120-720-751 (無料)

お問い合わせ受付時間：24 時間

■ 盗難・紛失された場合

必ず、緊急利用停止の手続きを行ってください。
ソフトバンク・ビジネスコールセンター
0800-919-3909(無料)

■ ご利用を停止される場合

ご利用停止の手続きを行ってください。
ソフトバンク・ビジネスコールセンター
0800-919-3909(無料)